



Bienvenue dans notre restaurant familial !

Depuis 2006 chez Tonton, chaque pizza est façonnée avec passion :
des ingrédients de qualité, une recette artisanale et un savoir-faire maison,
le tout dans une ambiance chaleureuse et familiale
où la convivialité est toujours au rendez-vous !

2025 a été marqué par un nouvel aménagement,
tout en gardant l'esprit familial et convivial qui nous tient tant à cœur.

2026 sera un temps fort de notre histoire également,
car nous aurons l'immense joie de fêter les 20 ans de Tonton Pizz !

C'est un plaisir de vous compter parmi nos clients.
Nous sommes ravis que nos chemins se soient croisés ! Au plaisir !



BOISSONS

Sans alcool

- **Pétillant en 33 cl** : Coca, Coca Zero, Coca Cherry, Orangina, Schweppes Agrumes **3,50**
- **Sans bulle** : Ice Tea, Oasis, jus de fruits – abricot, pomme, orange, ananas **3,50**
- **Sirop à l'eau** **2,00**
- **Eau pétillante Perrier** en 33 cl **3,50**
- **Eau pétillante San Pellegrino** en 50 cl **3,50** en 1 l **4,50**

Avec alcool

Pastis, Ricard, Martini blanc, Martini rouge, Kir, Suze, Porto, Campari, Whisky, Vodka, Rhum, Malibu, Manzana, Gin

4,50

DIGESTIFS – 4 cl

Génépi, Chivas, Calvados, Rhum Havana 7 ans, eau-de-vie de poire, Baileys, Limoncello, Amaretto, Get 27, Get 31, Menthe Pastille

6,00

Chartreuse verte

7,00

VINS

Au verre

- Vin de Lirac rouge/rosé/blanc Verre 12,5 cl - **4,00**
- Viognier blanc Verre 12,5 cl - **6,00**
- Côtes de Gascogne blanc Verre 12,5 cl - **6,00**
- Rosé piscine rosé Grand verre, avec glaçons - **6,00**

Au pichet

- Vin de Lirac rouge/rosé/blanc Fillette 25 cl - **7,00** Pot 50 cl - **12,00**
- Vin d'Ardèche rouge Fillette 25 cl - **7,00** Pot 50 cl - **12,00**

Bouteilles

- Le Rosé des Acanthes rosé **15,00**
- Mâconnais village blanc **18,00**
- Côtes de Provence rosé **18,00**
- Côtes du Rhône rouge **18,00**
- Syrah rouge **19,00**
- Tavel rosé **19,00**
- Viognier blanc **24,00**
- Côtes de Gascogne blanc **24,00**
- Saint Joseph rouge **29,00**



COCKTAILS

Sans alcool

Environ 20 cl

5,50

Peace & Love

Jus d'orange, saveurs jasmin, violette et hibiscus

Caribbean Sun

Jus d'orange, saveurs mangue, fruit de la passion, papaye et kiwi

Jungle Green

Jus d'orange, saveurs kiwi, banane, pomme verte et aloe vera

Paradise Dream1

Jus d'ananas, saveurs fraise, framboise, grenadine et pêche blanche

Koyo

Jus de pomme ou jus d'ananas, saveurs fraise, melon, banane et vanille

Avec alcool

Environ 20 cl

7,00

Pina Colada

Rhum de Guadeloupe, alcool, jus d'ananas, crème, parfum coco

Swimming Pool

Rhum de Guadeloupe, alcool, jus d'ananas, saveurs curaçao et pina colada

69

Rhum de Guadeloupe, alcool, jus d'ananas, saveurs fruit du dragon, gingembre et goyave

Sex on the Beach

Vodka française, alcool, jus d'orange, jus d'ananas, saveurs fruit de la passion, papaye, pêche et melon

Bikini

Tequila mexicaine, gin, alcool, jus d'ananas, saveurs pastèque, framboise et citron



Cocktail du Tonton



BIÈRES

Pression

Demi 25 cl - **4,00 €**

Pinte 50 cl - **7,00 €**

Grimbergen blonde, rouge ou bière du moment

Supplément Picon

+ 2,00 €

Bouteilles

En 33 cl - **6,50 €**

Bière du Tonton	- <i>la locale</i>	Nord-Isère	Blonde, ambrée, blanche 5° ou Triple 8°
Blanche de Namur	- <i>la légère</i>	Belgique	Blanche 4,5°
Delirium Red	- <i>la force fruitée</i>	Belgique	Blonde rouge 8°
La Bête	- <i>la moderne</i>	France	Blonde 8°
Tripel Karmeliet	- <i>l'indétrônable</i>	Belgique	Blonde orangé 8°
Kilkenny	- <i>l'extase</i>	Irlande	Rousse 4.2°
Chouffe	- <i>la surprenante</i>	Belgique	Blonde 8°
Kwak	- <i>l'excellence</i>	Belgique	Ambrée 8,4°
Rince-cochon	- <i>la découverte</i>	France	Blonde 8,5°
Chimay bleue	- <i>la corsée</i>	Belgique	Brune 9°
St Bernardus	- <i>la puissance</i>	Belgique	Brune 10°
La Goudale 0,0°	- <i>la fraîcheur</i>	France	Bière sans alcool 0.0°

Bière du Tonton

**EN
VENTE
ICI**



Locale et musicale

C'est à Saint Clair de la Tour (38) que la Bière du Tonton a été concoctée. Imaginée de concert entre les brasseurs professionnels de Thetys et les amateurs de houblon de l'association Even'Mania, cette bière locale et artisanale vise à la fois à régaler vos papilles, vous rafraîchir et soutenir le Festival du Tonton, événement musical et convivial gratuit qui fait vibrer Oytier Saint Oblas chaque année depuis 2011.

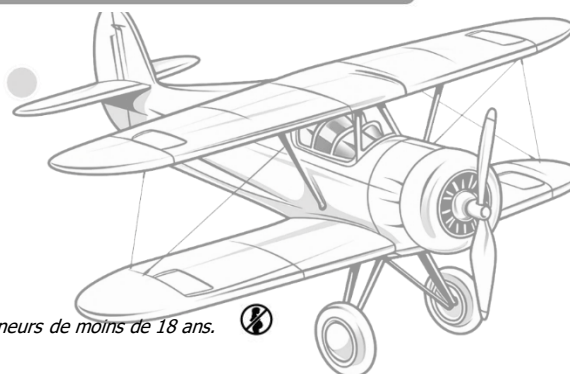

PIZZAS BASE TOMATE

Tous les légumes sont frais et découpés maison. Les fromages et le jambon sont de qualité supérieure.

Ø 26 cm Ø 33 cm

 La Grand-Pierre	base tomate, olives, mozza/emmental	11,00	12,00
La Fiolay	base tomate, mozza/emmental, jambon, olives	12,00	13,50
 La Coco Végan	oignon frais, champignon, artichaut, poivrons tomates confites & à la sortie du four : roquette, persillade et oignons frits	12,00	15,00
La Pilon	base tomate, olives, mozza/emmental, anchois	12,50	15,00
La Gachet	jambon, champignon, olives, mozza/emmental	12,50	15,00
La Quinconce	jambon, ananas, olives, mozza/emmental	12,50	15,00
 La Saint-Just	chèvre, tomate fraîche, olives, mozza/emmental	12,50	15,00
La Roche	thon, tomate fraîche, basilic, olives, mozza/emmental	13,00	16,00
La Paturier	bœuf haché, oignon, mozza/emmental	13,00	16,00
 La Villageoise	champignon, poivron, cœur d'artichaut, olives, mozza/emmental	13,00	16,00
La Martinière	lardons, camembert, œuf, olives, mozza/emmental	13,00	16,00
La Chanoz	merguez, poivron, olives, mozza/emmental	13,50	16,50
La Coteau	poulet épicé, poivron, olives, mozza/emmental	13,50	16,50
La Rollandière	chorizo, poivron, olives, mozza/emmental	13,50	16,50
La Forêt	poulet au curry, champignons, olives, mozza/emmental	13,50	16,50
 La Corbet	chèvre, fourme d'Ambert, reblochon, mozza/emmental	13,50	16,50
La Clos Moudru	raclette, salade verte, jambon cru, olives, mozza/em.	13,50	16,50
La Sévenne	lardons, oignon, reblochon, œuf, olives, mozza/em.	13,50	16,50
La Darbonnière	base tomate, mozza/emmental, saumon, olives, mozza/emmental	14,00	18,00
La Chapulay	bœuf haché, oignon, tomate fraîche, cheddar, BBQ, mozza/emmental	14,00	18,00
La Paradis	jambon, lardons, Saint-Marcellin, olives, mozza/em.	14,00	18,00
La Feyta	bœuf haché, aubergine, persillade, mozza/emmental	14,00	18,00
La Chapelle	chorizo, jambon, Saint-Marcellin, olives, mozza/em.	14,00	18,00
La Grange	olives noires, origan, mozza/emmental & à la sortie du four : tomate cerise, spianata, burrata et pesto	-	18,00

PIZZAS BASE CRÈME

Tous les légumes sont frais et découpés maison. Les fromages et le jambon sont de qualité supérieure.

Ø 26 cm Ø 33 cm

		11,50	13,00
La Flam's *	crème épaisse, lardons, oignon		
La Chana	moutarde, thon, tomate fraîche, olives, basilic, mozza/emmental	13,00	16,50
 La Solaine	chèvre, noix, miel, mozza/emmental	13,00	16,50
La Croix Mayet	viande kebab, poivron, oignon, mozza/emmental	14,00	18,00
La Chante-Merle	viande kebab, oignons, basilic, mozza/emmental	14,00	18,00
 La Fuzier	tomate fraîche, champignon, poivron, cœur d'artichaut, oignon, olives, basilic, mozza/emmental	14,00	18,00
La Verchère	raclette, jambon cru, bacon, pomme de terre, mozza/emmental	14,00	18,00
La Larpin	reblochon, lardons, pomme de terre, oignon, mozza/em	14,00	18,00
 La Bonnets	reblochon, raclette, fourme d'Ambert, chèvre, Saint-Marcellin, mozza/emmental	14,00	18,00
La Piétat	jambon, fourme d'Ambert, camembert, raclette, mozza/emmental	14,00	18,00
La Maronniers	crème épaisse, lardons, oignon, poireau, mozza/em.	14,00	18,00
La Sérézin	lardons, ravioles, Saint-Marcellin, noix, mozza/em.	14,00	18,00
La Grotte	saumon, ravioles, basilic, mozza/emmental	14,00	18,00
La Gravetan	champignon, poulet, crème épaisse, mozza/emmental	14,00	18,00
 La Rives	tomates confites, olives noires, mozza/emmental & à la sortie du four : billes de mozzarella, roquette et pesto	14,00	18,00



- ❖ **La Pizz du mois** **14,00** **18,00**
Demandez la composition de ce mois-ci !
- ❖ **La « Touche à rien »** **14,50** **19,00**
Base + mozzarella & emmental + 5 ingrédients au choix
- ❖ **Les suppléments**
 - Ajout d'un ingrédient au choix : œuf / viande / poisson / légume / fromage + 2,00
 - Calzone : toutes les pizzas sont possibles en calzone + 2,00
- ❖ **Moitié pizza 33 cm + moitié salade fraîcheur**
= Prix de la pizza 33 cm
(+3€ si salade composée)

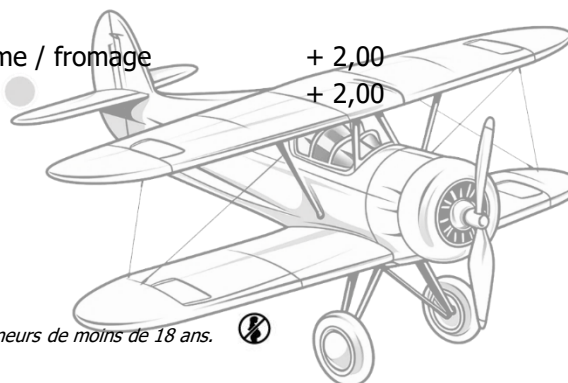

Nos tarifs sont en euros, TTC et service compris.

L'abus d'alcool est dangereux pour la santé, à consommer avec modération. La vente d'alcool est interdite aux mineurs de moins de 18 ans.



SALADES

Tous les légumes sont frais et découpés maison.

	Petite	Grande
 Salade fraîcheur Salade verte, tomates fraîches, oignon	5,00	7,00
L'étonnante Salade verte, tomates confites, olives noires, saumon, échalotes, cœurs d'artichaut	10,50	15,00
La chaleysinoise Salade verte, tomates fraîches, oignon, lardons, œuf, croûtons	10,50	15,00
 La Tonton Salade verte, tomates fraîches, chèvre, noix, croustons de chèvre chauds, basilic	10,50	15,00
L'exotique Salade verte, poulet épicé poêlé, ananas, noix	10,50	15,00
La Tonton + poulet ou jambon ou chorizo	11,00	16,00

ASSIETTES

Petite assiette de frites	4,00	
Petite assiette de fromages	6,00	
Grande assiette normande Camembert ou Reblochon ou Saint-Marcellin Accompagné de salade verte, jambon cru, jambon blanc, saucisson, pomme au four à la crème		17,00
Le duo de ravioles 2 gratins au choix parmi : Chèvre / Poireau Champignon / Saumon / Lardon Oignon Reblochon		17,00
L'Entrecôte d'Adrien Entrecôte de bœuf préparée par Adrien (boucherie du village de Saint-Just), frites, salade verte		22,00



FORMULES

MIDI

SEULEMENT DU MARDI AU VENDREDI MIDI

16 €

1 moitié Pizza 33 cm / moitié Salade fraîcheur

ou

1 steak* à cheval, frites, salade verte

** Steak haché frais (bœuf) d'Adrien, boucherie du village Saint Just*

+ 1 boisson au choix (hors bière bouteille et cocktail)

+ 1 café

MENU ENFANT

8 €

Jambon-frites

ou

Bébé pizza

+ 1 boisson au verre : sirop, Coca, Oasis, Orangina, Ice Tea, jus de pomme, ananas ou orange

+ 1 boule de glace au choix

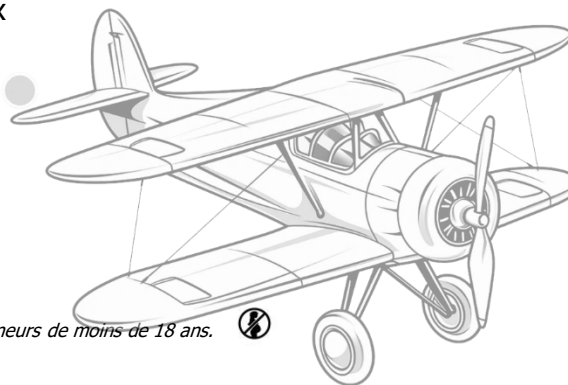

DESSERTS

Pizza dessert calzone

Banane ou ananas, Nutella, coulis de chocolat, chantilly

- Bébé - 1 personne **6,00**
- Petite - 2 personnes **10,00**
- Grande - 4 personnes **15,00**

Douceurs

Crème brûlée **6,00**

Mousse au chocolat **6,00**

Boissons chaudes

Café ou décaféiné **1,50**

Thé ou tisane **2,00**

Chocolat chaud **4,00**

Café ou thé gourmand **7,00**

GLACES « HISTOIRES DE GLACES »

- **Coupe 1 boule** **2,50**
- **Coupe 2 boules** **4,00**
- **Coupe 3 boules** **5,50**

HDG – Parfums des glaces artisanales :

vanille, chocolat, chocolat blanc, nougat de Montélimar, café, caramel beurre salé de Guérande, tiramisu, noisette, marron, pistache, réglisse, barbe à papa
menthe blanche & copeaux de chocolat, rhum raisin, Chartreuse verte

HDG – Parfums des sorbets pleins fruits artisanaux :

fraise, framboise, cassis, citron de Sicile, citron vert, clémentine corse, orange, poire, melon, ananas, mangue, noix de coco, passion

Supplément coulis ou chantilly : 1€

HDG
Histoires De Glaces®
ARTISAN GLACIER



COUPES GLACÉES

6,50 €

Dame blanche

vanille, coulis, chantilly

Café ou Chocolat liégeois

café ou chocolat, coulis chocolat, chantilly

Caramelita

caramel, vanille, coulis caramel, chantilly

L'écarlate

fraise, cassis, framboise, coulis fruits rouges, chantilly

L'audacieuse

ananas, melon, mandarine, coulis chocolat, chantilly

Chocorange

orange, chocolat, coulis chocolat, chantilly

La surprenante

nougat, marron, tiramisu, coulis chocolat, chantilly



Banana Split

7,00

COUPES ALCOOLISÉES

7,50 €

Colonel

sorbet citron + vodka

Marquise

sorbet poire + eau de vie de poire

Iceberg

glace menthe + GET 27

After Eight

glaces menthe, chocolat + GET 27

Dauphine

glace Chartreuse + Chartreuse verte

Dijonnaise

sorbet cassis + crème de cassis

H^DG

Histoires De Glaces®

ARTISAN GLACIER

Supplément coulis ou chantilly : 1€

Nos tarifs sont en euros, TTC et service compris.

L'abus d'alcool est dangereux pour la santé, à consommer avec modération. La vente d'alcool est interdite aux mineurs de moins de 18 ans.

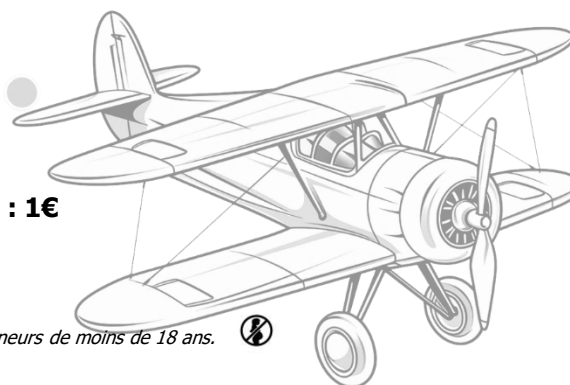



Le saviez-vous ?

Les noms des pizzas font référence aux différents quartiers de St Just Chaleyssin.

